

DORNER®

By Columbus McKinnon

INTELLIGENT MOTION SOLUTIONS DE CONVOYAGE

Dorner s'est donnée comme mission de devenir leader en matière de manutention et de convoyage automatisés avec des solutions innovantes et un service de premier ordre. Cet engagement et la reconnaissance de notre excellence font de la marque Dorner un chef de file réputé dans les convoyeurs de précision depuis plus de 50 ans. Au travers de notre large gamme de convoyeurs et de solutions de convoyages de convoyage en acier, acier inoxydable ou aluminium, entièrement personnalisables et configurables, vous trouverez la solution qui vous conviendra.

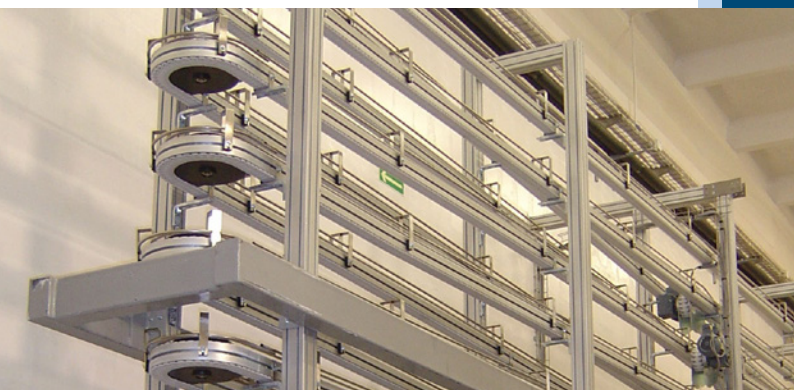

Industrie et automatisation

Les convoyeurs industriels conviennent idéalement aux applications de manipulation de produits, y compris le commerce électronique, le moulage par injection, l'assemblage automatisé et manuel, ainsi que le travail des métaux.

Chaîne flexible

Les convoyeurs FlexMove conviennent parfaitement aux applications nécessitant une certaine manoeuvrabilité pour déplacer les produits, comme la création de tampons (Buffers), l'emballage, l'entreposage et l'accumulation.



Systèmes à palettes

Les convoyeurs à palettes fluidifient le déplacement et le flux des produits, et sont tout particulièrement destinés à l'assemblage des dispositifs médicaux, à l'électronique, aux sciences de la vie, aux biens de consommation, aux appareils ménagers ainsi qu'à la fabrication de pièces automobiles.

Acier inoxydable - hygiéniques

Les convoyeurs hygiéniques satisfont aux niveaux requis pour garantir la sécurité des produits. Ils sont adaptés aux applications suivantes : boulangerie/pâtisserie, produits pharmaceutiques, viande crue, produits laitiers, plats préparés, et tout autre type de production agro-alimentaire.



Configurateur en ligne rapide et convivial



Facilité d'intégration



Centrage de la bande par un guide en V sous la bande



Meilleurs transferts de produits de l'industrie

Des convoyeurs de précision depuis près de 60 ans

Série 2200/2700

La série de convoyeurs compacts, emblématiques de Dorner, constitue une solution de convoyage épurée et robuste pour un large éventail d'applications industrielles.

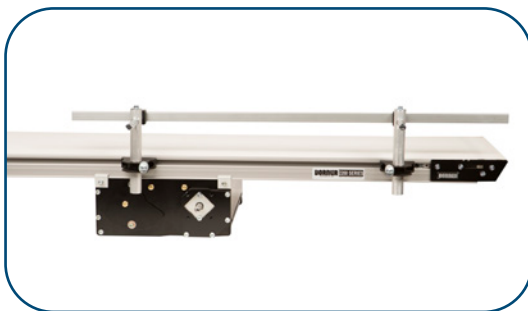

Largeur : 44-914 mm
Longueur : 457-7315 mm
Charge : jusqu'à 68 kg
Vitesse de bande : 122 m/min
Châssis léger en aluminium

FlexMove

Notre convoyeur FlexMove est l'option de convoyage la plus flexible du secteur, en mesure d'intégrer plusieurs courbes et inclinaisons sur la même ligne.



Largeur : 45-260 mm
Longueur : 0.6-30 m
Charge : jusqu'à 272 kg
Vitesse de bande : 76 m/min
Facilement personnalisable

AquaGard et AquaPruf

Les convoyeurs hygiéniques en acier inoxydable AquaGard et AquaPruf transportent les produits avec précision et rapidité, et sont simples à nettoyer.



AquaGard

Largeur : 70-914 mm
Charge : jusqu'à 22,7 kg
Lavable

AquaPruf

Largeur : 152-1524 mm
Charge : jusqu'à 98 kg/m²
Lavable à haute pression

Systèmes à palettes

Les systèmes palettisés Dorner combinent flexibilité, modularité et faible empreinte au sol. Ils garantissent souplesse et précision pour la manipulation de vos produits.



Différentes dimensions de palettes disponibles
Précision de répétabilité de $\pm 0,5$ mm
Charge jusqu'à 9 kg/palette
Conception modulaire
Options pour salle blanche

* Les dimensions peuvent différer pour des modèles spécifiques

Pour contacter Dorner

dornerconveyors.com

États-Unis
+1-262-367-7600

Canada
+1-289-208-7306

Amérique latine
+52.33.30037400

Allemagne
+49 (0) 2461/93767-0

France
+33 (0)1 84 73 24 27

Malaisie
+604-626-2948

CASO
INTELLIGENT MOTION

DORNER

GARVEY

MAGNETEK

montratec

SOLUTIONS DE CONVOYAGE